



księga znaku

opracowano na potrzeby:

CENTURION-R Sp. z o.o.

ul. Łany 1, 38-500 Sanok

tel. +48 13 465 38 80 sekretariat

tel. +48 13 465 38 81

tel. +48 13 465 38 82 marketing

fax +48 13 465 38 88

e-mail: biuro@centurion.com.pl

info@centurion.com.pl

www.centurion.pl

spis treści

Znak podstawowy	4
Budowa znaku podstawowego i jego proporcje.....	5
Konstrukcja znaku podstawowego na siatce	6
Przykłady wersji językowych znaku podstawowego	7
Znak uzupełniający	8
Budowa znaku uzupełniającego i jego proporcje	9
Konstrukcja znaku uzupełniającego na siatce	10
Przykłady wersji językowych znaku uzupełniającego	11
Pole ochronne znaku podstawowego	12
Pole ochronne znaku uzupełniającego.....	14
Kolorystyka podstawowa znaku	16
Kolorystyka uzupełniająca znaku	17
Typografia podstawowa	18
Typografia uzupełniająca	19

znak podstawowy

Znak podstawowy jest głównym elementem tożsamości wizualnej.

Ze względu na swoją formę i kolorystykę zapewnia wizualną odrębność.

Znak w wersji podstawowej składa się z jednobarwnych elementów graficznych.

Część graficzna symbolizująca skrzydło drzwiowe oraz część typograficzna (napisy) składające się na całość logotypu występują tylko w połączeniu ze sobą i niedopuszczalne jest ich użycie samodzielnie.



budowa znaku podstawowego i jego proporcje

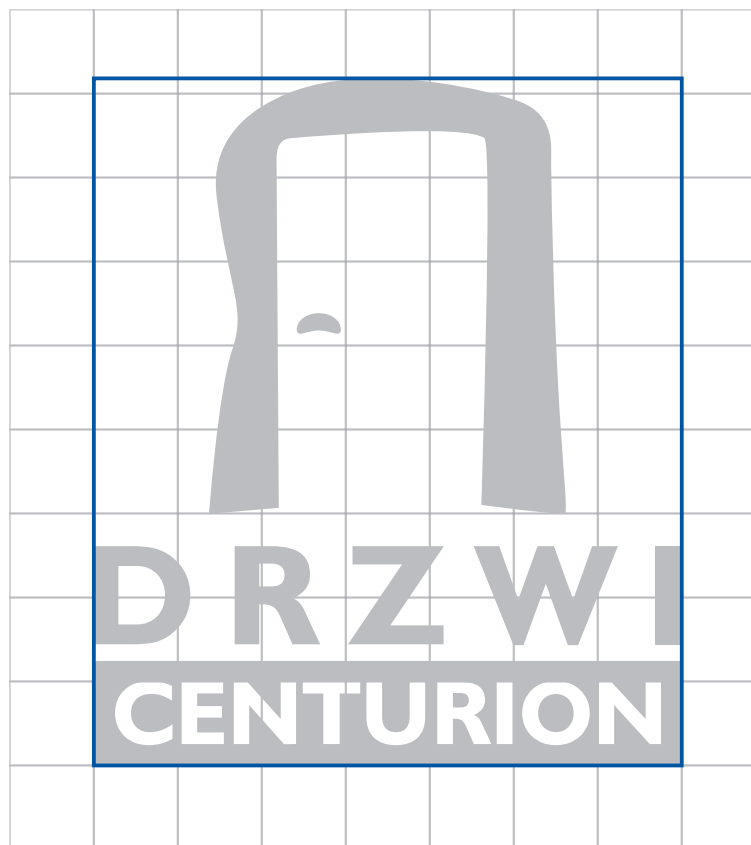
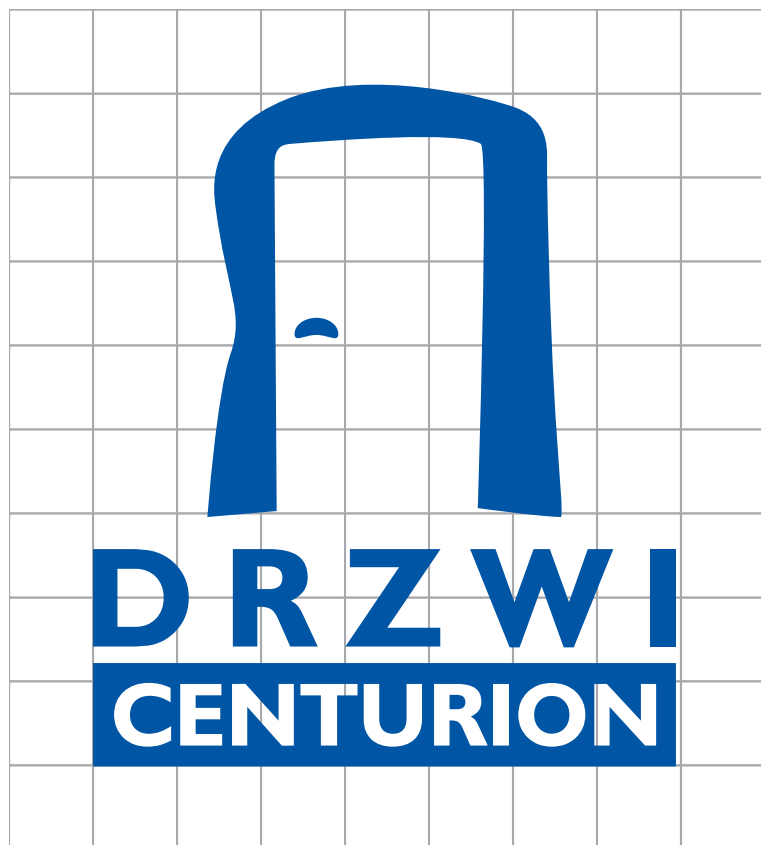

Podstawowa konstrukcja znaku opiera się na module kwadratu, którego bryłę przełamuje górny element graficzny symbolizujący skrzydło drzwiowe.

konstrukcja znaku podstawowego na siatce

Budowa i proporcje znaku muszą opierać się na siatce modułowej.

Niedopuszczalna jest zmiana elementów siatki.

Wymiar A jest szerokością litery „l” w słowie CENTURION.

Wymiar B jest szerokością sześciangu siatki modułowej.

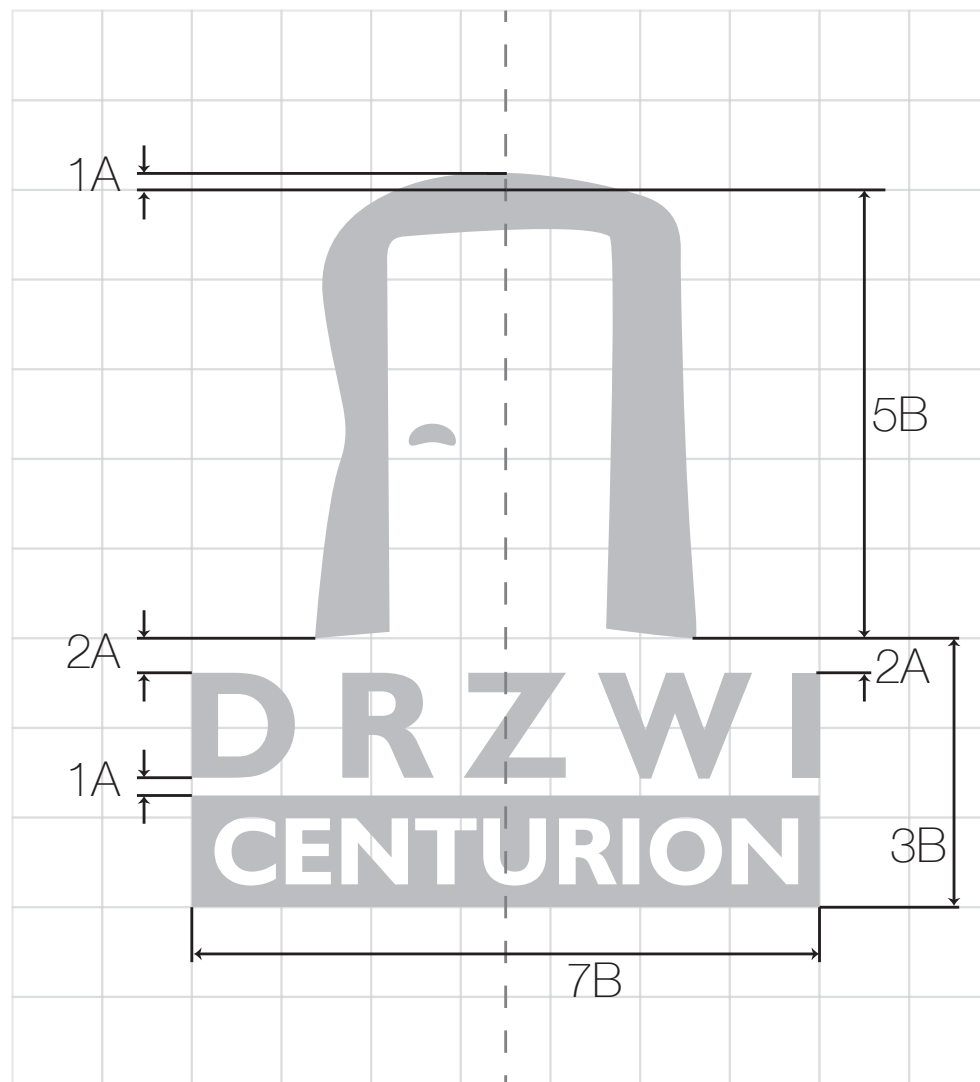

przykłady wersji językowych znaku podstawowego

Słowacka wersja logotypu



Czeska wersja logotypu



Angielska wersja logotypu



Znak może występować w różnych wersjach językowych z zastrzeżeniem niezmienności całości - poza zmianą słowa „DRZWI” na tekst w odpowiednim języku.

Łotewska wersja logotypu



Francuska wersja logotypu



Hiszpańska wersja logotypu



znak uzupełniający

Znak
występuje również
w wersji uzupełniającej
- zamiennie ze znakiem
podstawowym,
w przypadku gdy
niemożliwe jest
zastosowanie znaku
w wersji podstawowej.



budowa znaku uzupełniającego i jego proporcje

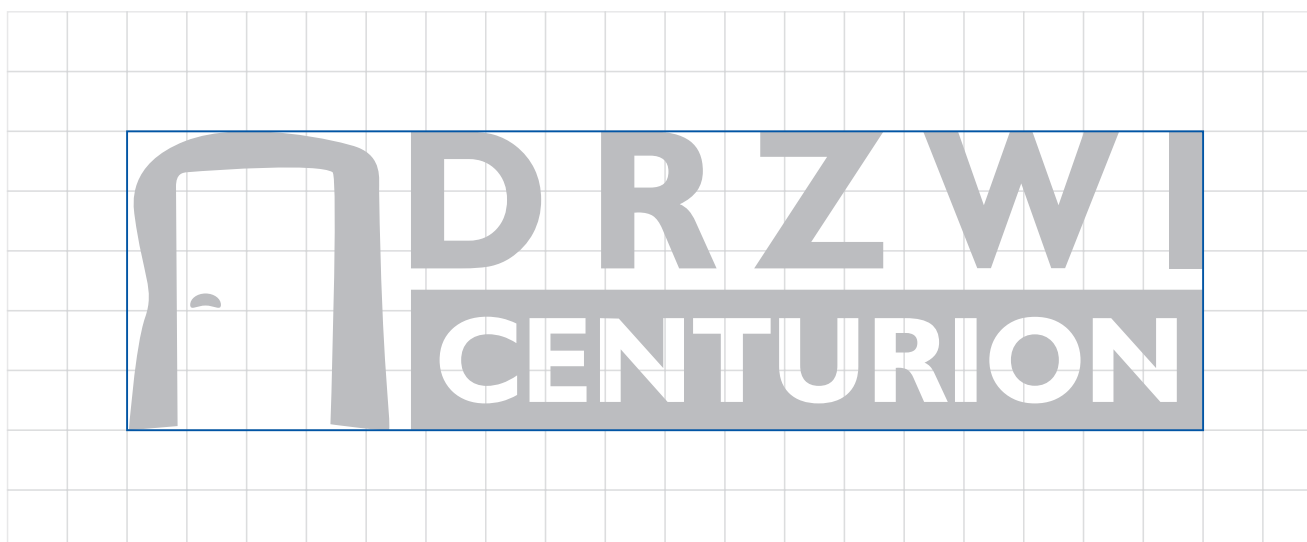

Inaczej
niż w podstawowej
wersji znaku,
wersja uzupełniająca
zamyka się całościowo
w prostokącie
obrysowującym znak.

konstrukcja znaku uzupełniającego na siatce

Budowa i proporcje znaku muszą opierać się na siatce modułowej.

Niedopuszczalna jest zmiana elementów siatki.

Wymiar A jest szerokością litery „l” w słowie CENTURION.

Wymiar B jest szerokością sześciangu siatki modułowej.

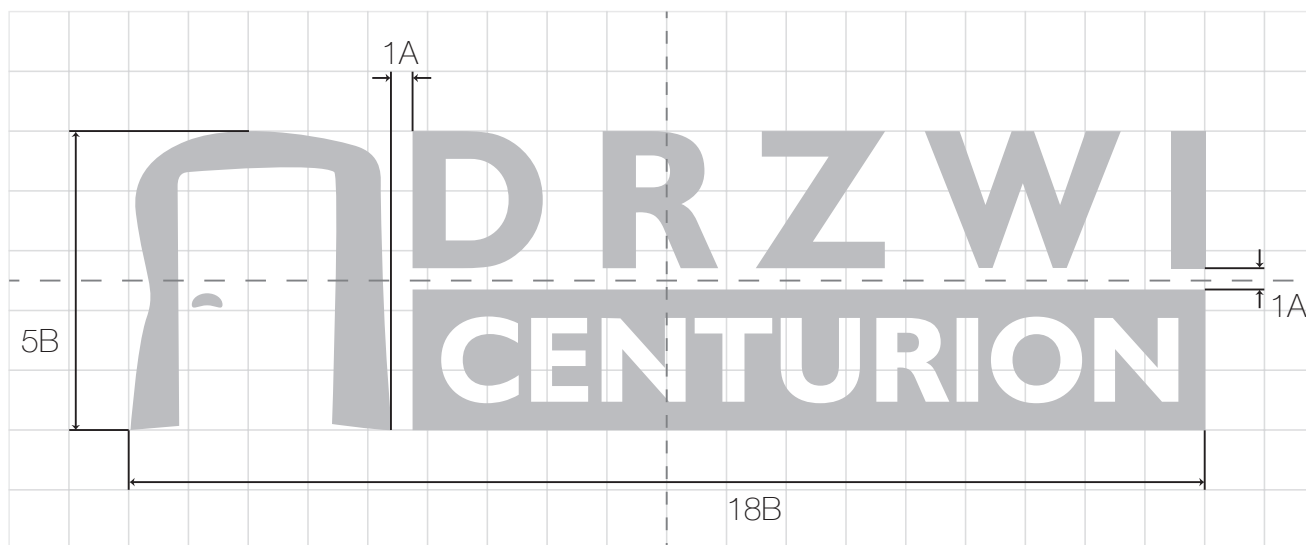

przykłady wersji językowych znaku uzupełniającego

Słowacka wersja logotypu



Czeska wersja logotypu



Znak uzupełniający również dopuszczony jest do stosowania w wersjach językowych.

Angielska wersja logotypu



Łotewska wersja logotypu



Francuska wersja logotypu



Hiszpańska wersja logotypu

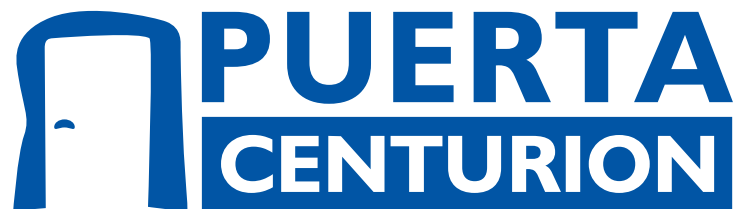

pole ochronne znaku podstawowego

Pole ochronne znaku jest wyznaczane modulem w formie kwadratu o bokach równych wartości $1B$.

Moduły umieszczone przy skrajnych elementach znaku wpisanego w siatkę tworzą pole ochronne znaku.

W obrębie wyznaczonego pola ochronnego nie należy umieszczać jakichkolwiek obiektów niebędących elementem znaku: tekstu, grafiki lub zdjęć.

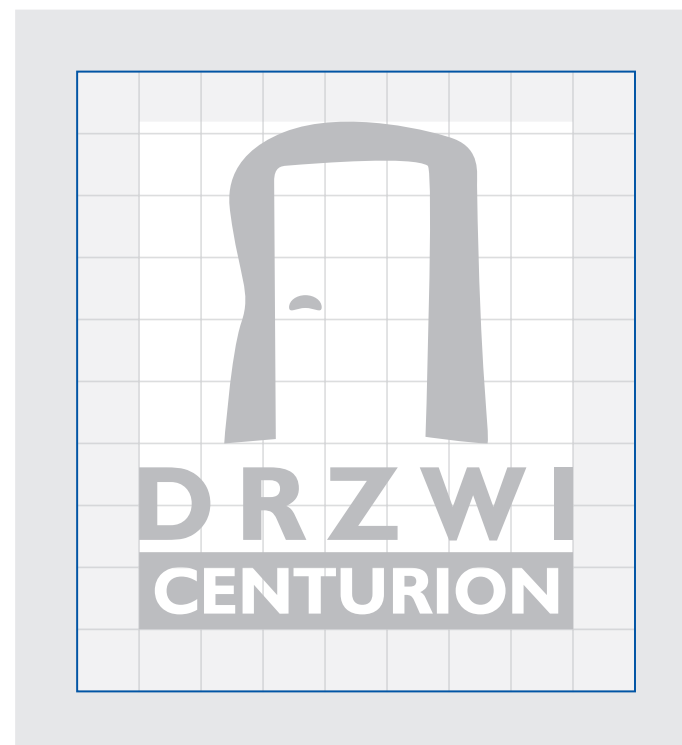
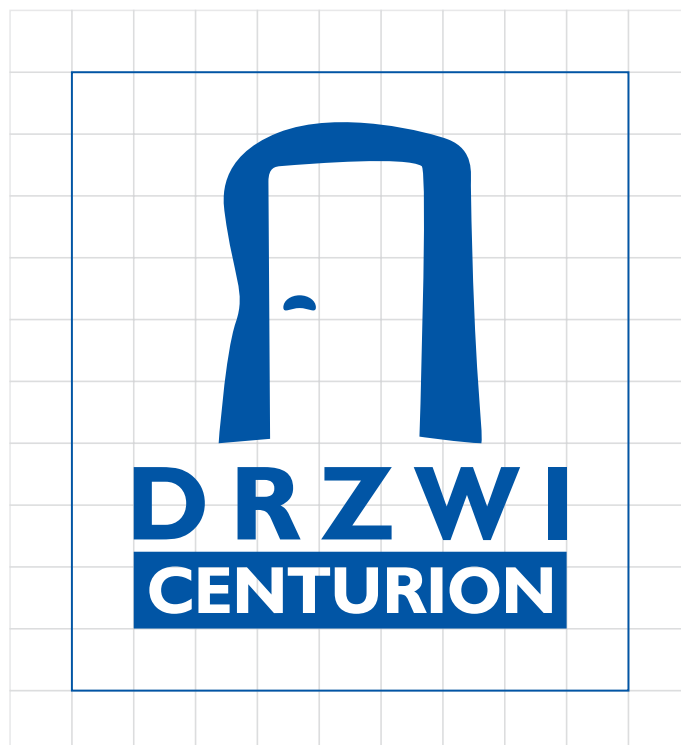

pole ochronne znaku podstawowego

Lorem ipsum dolor sit amet dui ornare sollicitudin. Nulla venenatis. Donec nulla bibendum vitae, vulputate ante. Donec mi. Cras a felis. In mauris non erat sed tortor. Nulla facilisi. Etiam malesuada quis, dui. Morbi id dui. Sed sed lorem velit nulla dictum lectus ut tortor lacus diam bibendum arcu a placerat dui. Vestibulum enim. Cras ornare. Maecenas in dictum ut, sagittis venenatis. vulputate tempus. in nisl. Proin velit. Integer pede sed ligula. Nam luctus et bortis laore- ipsum eget que penati- Vivamus Nulla vene- Cras a felis. quis, dui. lacus diam Vestibulum dictum ut, cubilia Culam vulpu-



suscipit luctus. Aenean mollis tempus. Pellentesque molestie vitae, nunc. Duis sit amet ip- in nisl. Proin lacus. Pellentesque eget sem. Sed et velit. Duis vel odio eget velit. Integer con- neque. Nunc massa quis orci. Nunc accumsan pede sed felis cursus quis, velit. In cursus tuer. Aliquam erat a ligula. Nam hendrerit. Sed fringilla lorem, pellentesque quis, faucibus et malesuada elit justo euismod purus sit amet, neque. Etiam lobortis laoreet fermentum. feugiat congue, sem dolor in faucibus ipsum eget enim. Duis consequat lorem tempus tellus. Cum sociis natoque penatibus et magnis dis parturient montes, nascetur ridiculus mus. Vivamus semper. Lorem ipsum dolor sit amet dui ornare sollicitudin.

Sed et posuere cubilia Curae, Vivamus laoreet diam. Nullam aliquam iaculis lectus. Nullam suscipit luctus. Aenean mollis Pellentesque molestie vitae, nunc. Duis sit amet ipsum primis lacus. Pellentesque eget sem. Sed et velit. Duis vel odio eget convallis non, neque. Nunc massa quis orci. Nunc accumsan felis cursus quis, velit. In cursus consectetuer. Aliquam erat a hendrerit. Sed fringilla lorem, pellentesque quis, faucibus orci malesuada elit justo euismod purus sit amet, neque. Etiam lo- et fermentum. Aliquam feugiat congue, sem dolor in faucibus enim. Duis consequat lorem tempus tellus. Cum sociis nato- bus et magnis dis parturient montes, nascetur ridiculus mus. semper. Lorem ipsum dolor sit amet dui ornare sollicitudin. natis. Donec nulla bibendum vitae, vulputate ante. Donec mi. In mauris non erat sed tortor. Nulla facilisi. Etiam malesuada Morbi id dui. Sed sed lorem velit nulla dictum lectus ut tortor bibendum arcu a pla- enim. Cras ornare. Ma- sagittis venenatis. Sed rae, Vivamus laoreet- tate aliquam iaculis lec-



cerat dui. eceenas in et posuere diam. Nul- tus. Nullam sum primis nvallis non, consecte- orci luctus Aliqua m

Przykład prawidłowego zastosowania pola ochronnego znaku.

pole ochronne znaku uzupełniającego

Pole ochronne znaku jest wyznaczone modulem w formie kwadratu o bokach równej wartości 1B.

Moduły umieszczone przy skrajnych elementach znaku wpisanego w siatkę tworzą pole ochronne znaku.

W obrębie wyznaczonego pola ochronnego nie należy umieszczać jakichkolwiek obiektów niebędących elementem znaku: tekstu, grafiki lub zdjęć.

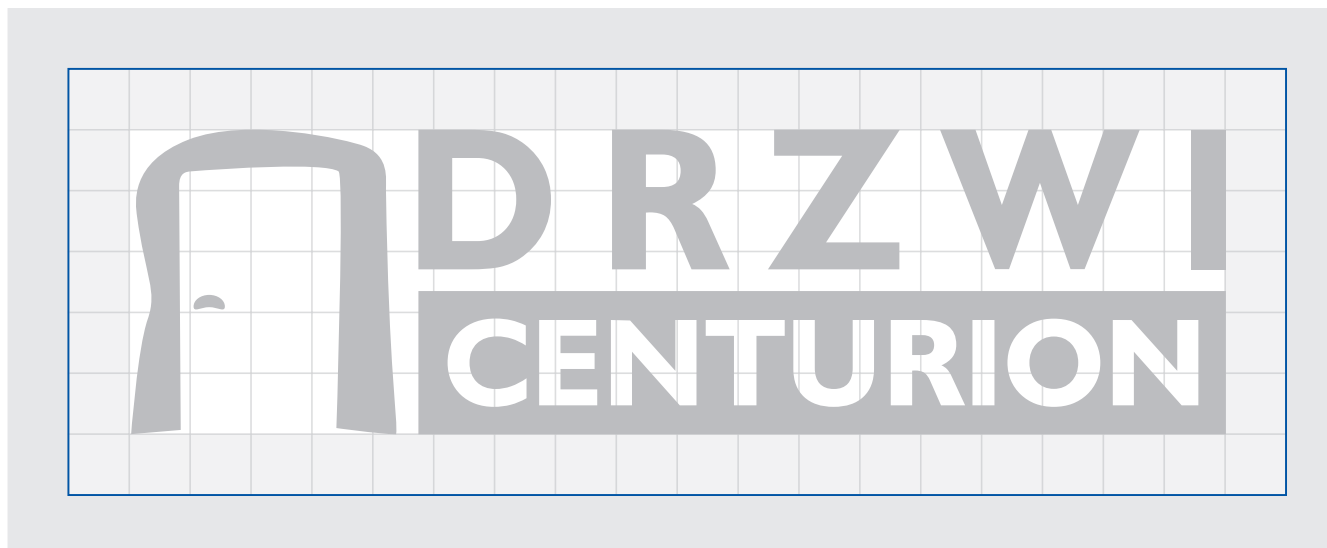
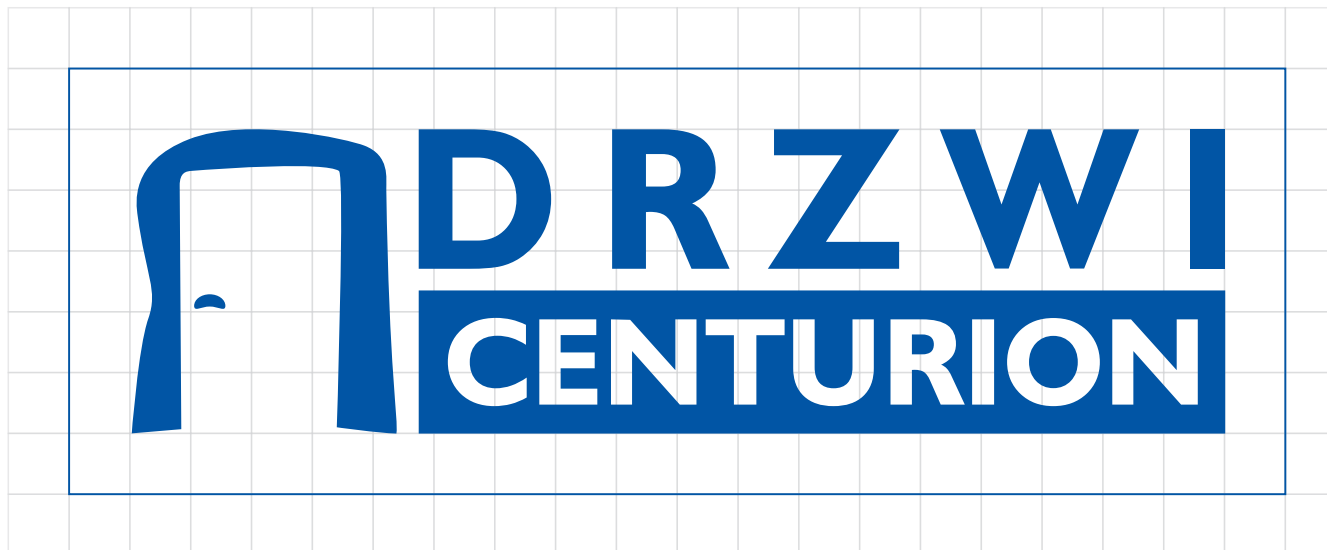

pole ochronne znaku uzupełniającego

Lorem ipsum dolor sit amet dui ornare sollicitudin. Nulla venenatis. Donec nulla bibendum vitae, vulputate ante. Donec mi. Cras a felis. In mauris non sed tortor. Nulla facilisi. Etiam malesuada dui. Morbi id dui. Sed sed lorem velit nullum lectus ut tortor diam bibendum placerat dui. Vestibulum enim. Cras ornare. Maecenas in dictum sagittis venenatis. et posuere cubilia rae, Vivamus la-



erat
cilisi.
quis,
Sed
la dic-
lacus
arcu a
bulum
Ma-
ut,
Sed
Cu-
oret

**Przykład prawidłowego
zastosowania pola
ochronnego znaku.**

diam. Nullam vulputate aliquam iaculis lectus. Nullam suscipit luctus. Aenean mollis tempus. Pellentesque molestie vitae, nunc. Duis sit amet ipsum primis in nisl. Proin lacus. Pellentesque eget sem. Sed et velit. Duis vel odio eget velit. Integer convallis non, neque. Nunc massa quis orci. Nunc accumsan pede sed felis cursus quis, velit. In cursus consectetur. Aliquam erat a ligula. Nam hendrerit. Sed fringilla lorem, pellentesque quis, faucibus orci luctus et malesuada elit justo euismod purus sit amet, neque. Etiam lobortis laoreet fermentum. Aliquam feugiat congue, sem dolor in faucibus ipsum eget enim. Duis consequat lorem tempus tellus. Cum sociis natoque penatibus et magnis dis parturient montes, nascetur ridiculus mus. Vivamus semper. Lorem

ipsum dolor sit
dum vitae, vul-
Nulla facilisi.
dictum lectus
enim. Cras or-
cubilia Curae,



amet dui ornare sollicitudin. Nulla venenatis. Donec nulla bibendum vitae, vulputate ante. Donec mi. Cras a felis. In mauris non erat sed tortor. Etiam malesuada quis, dui. Morbi id dui. Sed sed lorem velit nulla ut tortor lacus diam bibendum arcu a placerat dui. Vestibulum nare. Maecenas in dictum ut, sagittis venenatis. Sed et posuere Vivamus laoreet diam. Nullam vulputate aliquam iaculis lectus. Nullam suscipit luctus. Aenean mollis tempus. Pellentesque molestie vitae, nunc. Duis sit amet ipsum primis in nisl. Proin lacus. Pellentesque eget sem. Sed et velit. Duis vel odio eget velit. Integer convallis non, neque. Nunc massa quis

kolorystyka podstawowa znaku

Znak podstawowy i uzupełniający występują w podstawowej kolorystyce, której uzupełnieniem są określone dopuszczalne warianty.

C:100, M:73, Y:0, K:2
Pantone Reflex Blue: 100%
R:0 ,G:74 ,B:154



kolorystyka uzupełniająca znaku

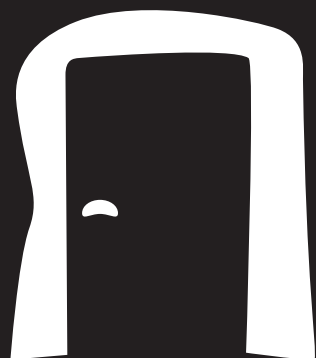

DRZWI
CENTURION

Dopuszczalne
varianty.

C:0, M:0, Y:0 K:0

Pantone Process White: 100%

R:255 ,G:255 ,B:255

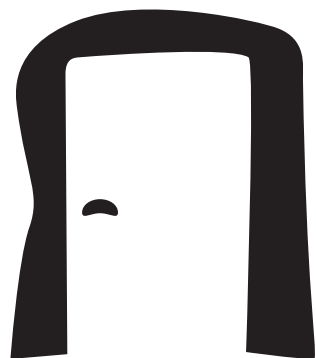

DRZWI
CENTURION

C:20, M:20, Y:20 K:100

Pantone Process Black: 100%

R:22 ,G:20 ,B:18

typografia podstawowa

Rodzina krojów obejmuje komplet odmian podstawowego kroju Humanist 521 L2, oraz kroju systemowego Verdana.

A Ȧ B C Ć D E Ę F G H I J K L Ł M N Ń O Ó P R S Ś T U W Y Z Ź Ż
a ȧ b c ć d e ę f g h i j k l ł m n ń o ó p r s ś t u w y z ź ż
Humanist 521 L2 [roman]

A Ȧ B C Ć D E Ę F G H I J K L Ł M N Ń O Ó P R S Ś T U W Y Z Ź Ż
a ȧ b c ć d e ę f g h i j k l ł m n ń o ó p r s ś t u w y z ź ż
Humanist 521 L2 [italic]

A Ȧ B C Ć D E Ę F G H I J K L Ł M N Ń O Ó P R S Ś T U W Y Z Ź Ż
a ȧ b c ć d e ę f g h i j k l ł m n ń o ó p r s ś t u w y z ź ż
Humanist 521 L2 [bold]

A Ȧ B C Ć D E Ę F G H I J K L Ł M N Ń O Ó P R S Ś T U W Y Z Ź Ż
a ȧ b c ć d e ę f g h i j k l ł m n ń o ó p r s ś t u w y z ź ż
Humanist 521 L2 [bold italic]

typografia uzupełniająca

A Ą B C Ć D E Ę F G H I J K L Ł M N Ń O Ó P R S Ś T U W Y Z Ź Ż
 a ą b c ć d e ę f g h i j k l ł m n ń o ó p r s ś t u w y z ź ż

Verdana [regular]

A Ą B C Ć D E Ę F G H I J K L Ł M N Ń O Ó P R S Ś T U W Y Z Ź Ż
 a ą b c ć d e ę f g h i j k l ł m n ń o ó p r s ś t u w y z ź ż

Verdana [italic]

A Ą B C Ć D E Ę F G H I J K L Ł M N Ń O Ó P R S Ś T U W Y Z Ź Ż
 a ą b c ć d e ę f g h i j k l ł m n ń o ó p r s ś t u w y z ź ż

Verdana [bold]

A Ą B C Ć D E Ę F G H I J K L Ł M N Ń O Ó P R S Ś T U W Y Z Ź Ż
 a ą b c ć d e ę f g h i j k l ł m n ń o ó p r s ś t u w y z ź ż

Verdana [bold italic]

Rodzina krojów obejmuje
 komplet odmian
 podstawowego kroju
 Humanist 521 L2,
 oraz kroju
 systemowego Verdana.



2012